

TRATTEGGIO
design Gumdesign

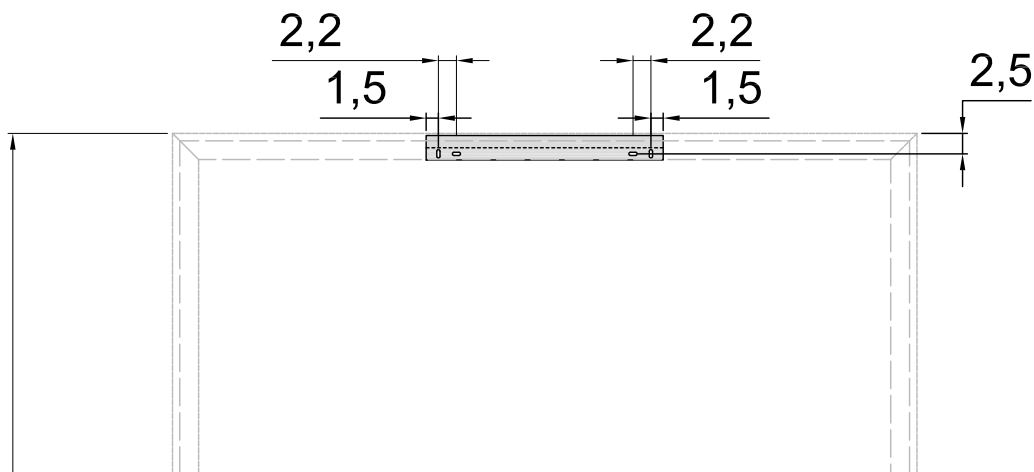

antoniolupi



N.B. Dettaglio della squadretta di fissaggio

P.S. Detail of the fixing bracket

N.B. Détail des équerres de fixation

N.B. Detail der Befestigung

NB. Detalle de la placa de fijación

Внимание: деталь крепежного кронштейна

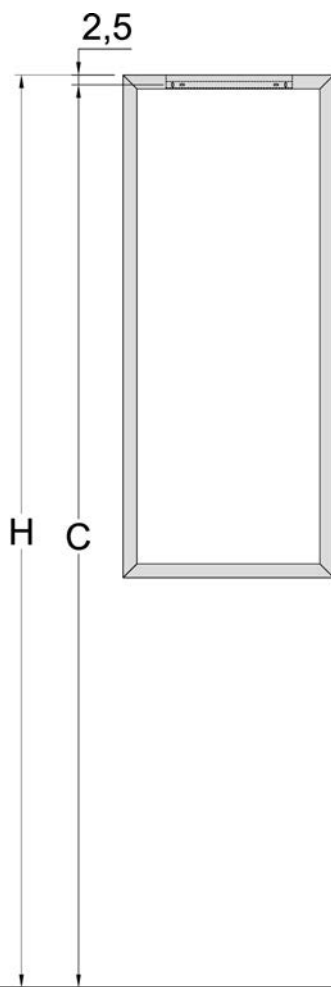

1_ Per fissare lo specchio all'altezza **H** desiderata. Tracciare la posizione dei fori di fissaggio delle squadrette **S**, facendo in modo che la loro piegatura si trovi all'altezza **C**

1_ To attach the mirror to the desired height **H**. Mark the position of the fixing holes of the brackets **S**, in such a way that the fold of such is located at the height **C**

1_ Pour installer le miroir à la hauteur **H** désirée, tracer les points de forage des supports **S** en faisant de sorte que la partie pliée du support soit à la hauteur **C**

1_ Für Montage des Spiegels zur gewünschten Höhe **H**: Markieren Sie die Bohrungen der Befestigungsplatten **S** – bitte versichern Sie sich, dass sich den Verbiegungspunkt zur Höhe **C**

1_ Para fijar el espejo a la altura **H** deseada. Marcar la posición de los agujeros de fijación de las escuadras **S**, de manera tal que el curvado esté a la altura **C**

1_ Для крепления зеркала на желаемой высоте **H** сделайте отметки для крепежных отверстий под кронштейны **S** таким образом, чтобы изгиб был на высоте **C**

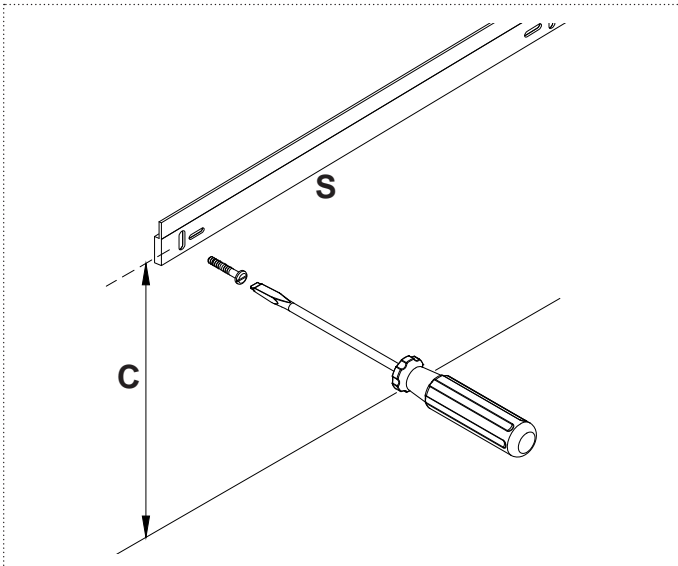

- 2_ Fissare la squadretta **S**
- 2_ Fix the bracket **S** at the determined height.
- 2_ Fixez les équerres **S**
- 2_ Die Befestigung **S** fixieren.
- 2_ Fijar la escuadra **S** a la altura marcada.
- 2_ Зафиксируйте кронштейн **S**.

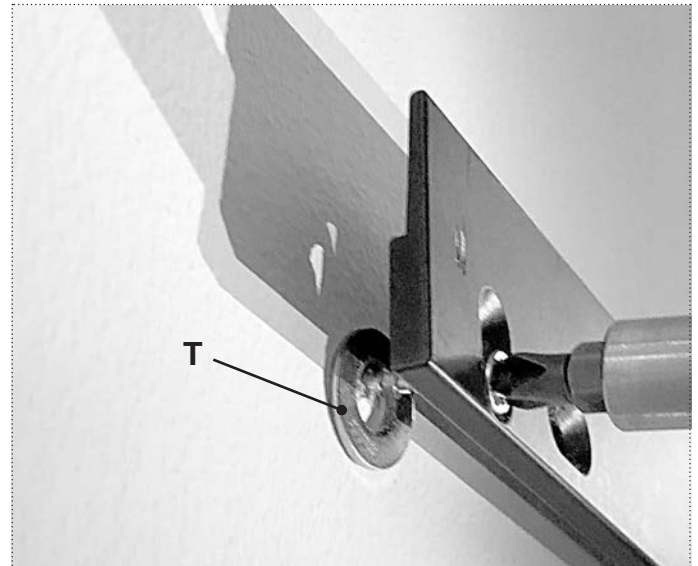

- 3_ Usare la rondella **T** solo per le installazioni in showroom
- 3_ Use the **T** ring only for showroom installations
- 3_ N'utilisez la rondelle en **T** que pour les installations en salle d'exposition.
- 3_ Die Scheibe **T** nur für Installation in Schauraum verwenden.
- 3_ Usar la arandela **T** solo para instalación en showroom.
- 3_ Используйте Т-образное кольцо только для установки в выставочном зале.

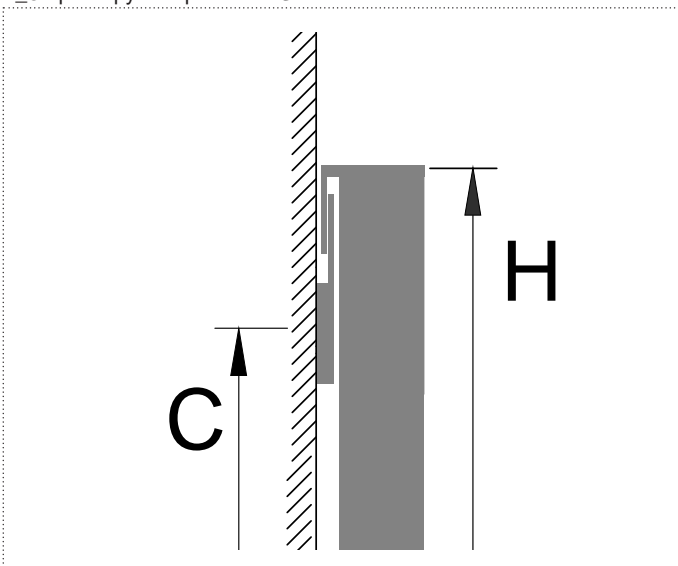

- 4_ Appendere la specchiera.
- 4_ Hang the mirror.
- 4_ Accrochez le miroir.
- 4_ Den Spiegel hängen.
- 4_ Colgar el espejo.
- 4_ Повесьте зеркало.

antoniolupi

73

VIA MAZZINI

75

Antonio Lupi Design S.p.A.
via Mazzini 73/75 - 50050 Stabbia
Cerreto Guidi (Firenze) - Italy
T +39 0571 586881_95651
F +39 0571 586885
www.antoniolupi.it
lupi@antoniolupi.it